



ART. 84

Aceti Anfasmachine ART. 84









Made in Italy

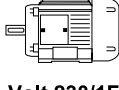

Aceti macchine snc - 24060 Bolgare (Bergamo) Italy - Via ai Dossi, 32 - IT 01715640163
Tel. +39 035 843 751 - Fax +39 035 841 624 - E-mail: info@aceti.com

Aceti MACCHINE

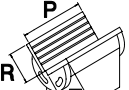
Technische Daten

ART. 84		SMUSSATRICE PORTATILE ELETTRICA PORTABLE ELECTRIC CHAMFERING MACHINE CHANFREINEUSE PORTATIVE ELECTRIQUE ELEKTRISCHE ANFASMASCHINE													
 Volt 230/1F Watt 1200									 ISO SPMA 12.04.08						
hp	Rpm	m/s	E	F	G	dB	kg	Ø mm	Z	P	R	T	Sm	J°	
1,6	7000	15	245	330	155	70	4,8	40	3	180	60	40	0÷8	45°	

Die Firma Aceti Macchine s.n.c. behält sich das Recht vor evt. Änderungen ohne vorherige Bekanntmachung vorzunehmen.

Standard Ausführung

Allgemeines

- Für den Einsatz in metallverarbeitenden Industrie- und Schlossereibetrieben
- Kompakt gebaute Hand Anfasmachine für den mobilen Einsatz am Bauteil

Anfasmachine

- Zum Entgraten gesägter Bauteile oder zum Anfasen von Sicht- und Schweißkanten
- Dreischneidiger Messerkopf für 45° Fasen
- Messerkopf für den Einsatz von Wendeschneidplatten
- Für Bearbeitungen an geraden Kanten
- Der Messerkopf fräst auf dem Umfang was die Bildung eines Grades verhindert
- Fasenbreite einstellbar
- Griff für Rechts- und Linkshänder montierbar
- Achtung: Nur im Gegenlauf Fräsen!

Lieferumfang

- Werkzeugsatz und Transportkoffer
- Deutschsprachige Bedienungsanleitung und CE Konformitätserklärung
- Messerkopf bestückt mit Hartmetallwendeschneidplatten und Führungslager

Optional erhältlich

Wendeschneidplatte Cod. IW-84

Wendeschneidplatten für die Bearbeitung von Stahl und Guss im 45° Winkel (VPE 10 Stück)

Wendeschneidplatte Cod. 84-VAR

Inverter für die stufenlose Drehzahlregelung.

Empfohlen für die Bearbeitung von Edelstahl, Aluminium und Legierungen.
