



ART. 40

Aceti pneumatische Anfasmaschine ART. 40







Made in Italy

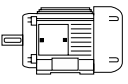

Aceti macchine snc - 24060 Bolgare (Bergamo) Italy - Via ai Dossi, 32 - IT 01715640163
Tel. +39 035 843 751 - Fax +39 035 841 624 - E-mail: info@aceti.com

Aceti MACCHINE

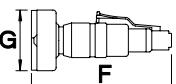
Technische Daten

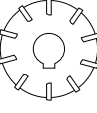
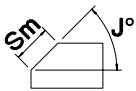
ART. 40		SMUSSATRICE PORTATILE PNEUMATICA PORTABLE PNEUMATIC CHAMFERING MAC. CHANFREINEUSE PORTAT. PNEUMATIQUE PNEUMATISCHE HANDENTGRATMASCHINE				
						
Bar 6 Lt/1' 320						
kW	Rpm	Rpm'	dB	G	F	kg
0,22	20000	12000	72	Ø95	250	3
						
Ø mm	Z	Sm	J°			
14	2	0÷3	45°			

Die Firma Aceti Macchine s.n.c. behält sich das Recht vor evt. Änderungen ohne vorherige Bekanntmachung vorzunehmen.

Standard Ausführung

Allgemeines

- Für den Einsatz in metallverarbeitenden Industrie- und Schlossereibetrieben
- Kompakt gebauter pneumatik Motor

Anfasmaschine

- Zum Entgraten gesägter Bauteile oder zum Anfasen von Sicht- und Schweißkanten
- Für Bearbeitungen an geraden Bauteilkanten
- Der Messerkopf fräst auf dem Umfang was die Bildung eines Grades verhindert
- Fasenbreite einstellbar
- Prisma gehärtet und geschliffen
- Prisma läuft bündig zusammen - kein Durchrutschen von flachen Bauteilen
- Achtung: Nur im Gegenlauf Fräsen!

Lieferumfang

- Werkzeugsatz, Druckluftschlauch und Transportkoffer
- Deutschsprachige Bedienungsanleitung und CE Konformitätserklärung
- Hartmetallfräser

Optional erhältlich

Cod. F2-40 – Hartmetallfräser Typ "A"

Dreischneidiger Hartmetallfräser für 45° Fasen. Für Bearbeitungen an geraden Kanten.

Cod. F3C40 – Hartmetallfräser Typ "B"

Dreischneidiger Hartmetallfräser mit Führungslager für 45° Fasen. Für Bearbeitungen an geraden, freien, sowie innen liegenden Konturen.

Cod. FI-40 – Messerkopf Typ "C"

Messerkopf für die Aufnahme von Wendeschneidplatten für 45° Fasen. Für Bearbeitungen an geraden Kanten.

Cod. FR-40 – Messerkopf Typ "D"

Messerkopf für die Aufnahme von Wendeschneidplatten. Für die Herstellung von Radien. Verfügbare Radien: R.2 – R.2,5 – R.3.



Cod. SB-40: Rundtisch für die Werkbank

Maschinenaufnahme für die Werkbank. Empfohlen für die stationäre Bearbeitung von kleinen Bauteilen.



OPTIONAL
Milling cutters
for ART.40