



ART. 43

Aceti Kantenschleifmaschine ART. 43







Made in Italy

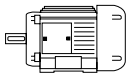

Aceti macchine snc - 24060 Bolgare (Bergamo) Italy - Via ai Dossi, 32 - IT 01715640163  
Tel. +39 035 843 751 - Fax +39 035 841 624 - E-mail: info@aceti.com

AcetiMACCHINE

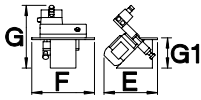
## Technische Daten

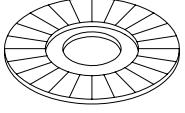
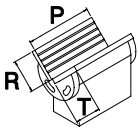
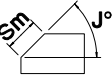
<b>ART.</b> <b>43</b>		<b>SMUSSATRICE DA BANCO A DISCO</b> <b>CHAMFERING MACHINE FOR DESK</b> <b>CHANFREINEUSE DE BANC À DISQUE</b> <b>VERSTELLBARE ENTGRATMASCHINE</b>						
 <b>Volt 400 kW 1,1</b>								
<b>hp</b>	<b>Rpm</b>	<b>m/s</b>	<b>dB</b>	<b>E</b>	<b>F</b>	<b>G</b>	<b>G1</b>	<b>kg</b>
1,5	2800	24	70	370	500	450	210	25
								
<b>Ø mm</b>				<b>P</b>	<b>R</b>	<b>T</b>	<b>Sm</b>	<b>J°</b>
Ø165xØ22				500	0	120	0÷3	45°

Die Firma Aceti Macchine s.n.c. behält sich das Recht vor evt. Änderungen ohne vorherige Bekanntmachung vorzunehmen.

## Standard Ausführung

### Allgemeines

- Für den Einsatz in metallverarbeitenden Industrie- und Schlossereibetrieben
- Hauptschalter mit Not-Aus
- Durchzugskräftiger und vibrationsarmer Drehstrommotor mit Drehzahl 2800 U/Min
- Robuste Tischmaschine auf vier gummierten Füßen

### Kantenschleifmaschine

- Für Entgratarbeiten entlang gerader Bauteilkanten
- Fasenbreite mit Handrad einstellbar
- Geräumiger Auflagetisch
- Fasenwinkel: 45°
- Fasenbreite: 0 - 2,1 mm
- Min. Blechstärke: 3 mm

### Lieferumfang

- Hochwertiger Werkzeugsatz, Kabel und 16A Stecker
- Deutschsprachige Bedienungsanleitung und CE Konformitätserklärung
- Zirkonkorund Fächerschleifscheibe

## Optimal erhältlich

---

### Unterbauschrank BAS.01

Robuster Unterbauschrank für Tischmaschinen. Vier gummierte FüÙe.

#### Technische Daten

- Abmessung Aufbaufläche: 400 x 400 mm
  - Abmessungen Fuß: 540 x 540 mm
  - Höhe: 780 mm
- 



### Unterbauschrank mit Absaugung ASP. 04

Unterbauschrank mit Absaugung für Tischmaschinen Inkl. Einschaltautomatik, Filtersack, Schnellspannschelle und Aluminium Spiralschlauch

#### Technische Daten

- Motor: 400 Volt – 2800 U/Min – 0.55 kW
  - Max. Luftdurchsatz: 1,000 m<sup>3</sup> / h
  - Abmessung Aufbaufläche: 400 x 400 mm
  - Abmessungen Fuß: 540 x 540 mm
  - Höhe: 780 mm
- 

### Cod. SM-1M: Einphasenmotor für eine Drehzahl

Motor: 230 V

Drehzahl: 2800 U/Min

---