



ART. 104







Aceti Band- und Spiralbohrerschleifmaschine ART. 104
Bohrer Ø5 - Ø35 mm



Made in Italy

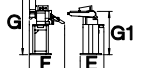

Technische Daten

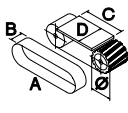
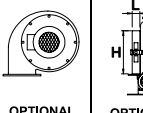
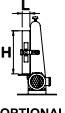
ART. 104 AFFILAPUNTE Ø5+35 + LEVIGATRICE DRILLS SHARPENING Ø5+35 + GRINDING M. AFFÛTEUSE DE FORÊTS Ø5+35 + TANK SPIRALBOHRERSC.-UND BANDSCHLEIFM.									
									
Volt 400 kW 1,8									
hp	Rpm	m/s	dB	E	F	G	G1	kg	
2,5	1400 2800	10 20	72	650	950	1700	1100	140	
									
Arm A	α°	\varnothing mm		D-AFF					
Ø5+35	118°	Ø200x40xØ20		Nr. 1					
									
		OPTIONAL		OPTIONAL					
A	B	C	D	\varnothing	IA-2	SQT			
1500	120	470	120	135	kW 0,55	H=445 L=80			

Die Firma Aceti Macchine s.n.c. behält sich das Recht vor evt. Änderungen ohne vorherige Bekanntmachung vorzunehmen.

Standard Ausführung

Allgemein

- Für den Einsatz in metallverarbeitenden Industrie- und Schlossereibetrieben
- Schalteinheit in Niederspannung, abschließbarem Hauptschalter und Not-Aus mit elektronischer Motorbremse
- Durchzugskräftiger und vibrationsarmer Drehstrommotor mit zwei Drehzahlen 1400/2800 U/Min
- Robuster Unterbauschrank auf vier gummierten Füßen
- Wasserkasten zur Kühlung wärmeempfindlicher Bauteile zwischen der Bearbeitung

Bandschleifmaschine

- Zum Schleifen, Entgraten und Anfasen aller gängiger Materialien
- Schleifarm stufenlos zwischen 0 - 90° klemmbar
- Für Bearbeitungen an Kontaktrolle und Planschlifffläche
- Massiver Auflagetisch montierbar an Kontaktrolle und Planschlifffläche
- Gummierte, mit Spiralnuten versehene und gewuchtete Kontaktrolle aus Aluminium
- Absaugstutzen Ø80 mm

Bohrerschleifmaschine

- Geeignet für alle Spiralbohrer mit Spitzenwinkel 118°
- Für Bohrer mit Zylinder- und Kegelschaft
- Schleifarm für Bohrer in den Abmessungen Ø5 - Ø35 mm
- Schleifarmlänge mit axialer Einstellmöglichkeit um den Abstand zur Schleifscheibe einzustellen
- Einstellungsmöglichkeit um die Gesamtheit der Schleifscheibe zu nutzen
- Abrichtdiamant
- Absaugstutzen Ø60 mm

Lieferumfang

- Hochwertiger Werkzeugsatz, Kabel und 16A Stecker
- Deutschsprachige Bedienungsanleitung und CE Konformitätserklärung
- Inkl. Schleifscheibe und Schleifband

Optional erhältlich



Absaugung im Unterbauschrank verbaut IA-2

Inkl. Einschaltautomatik, Filtersack, Schnellspannschelle und Aluminium Spiralschlauch

Technische Daten

- Motor: 400 Volt – 2800 U/Min – 0.55 kW
- Max. Luftdurchsatz: 1,000 m³ / h

Scotch-Kit

Angepasste Funkenkästen und Auflagetische für den Einsatz von Schleifvliesbändern.



Inverter für stufenlose Drehzahlregelung

Die Drehzahl lässt sich mittels einem Potenziometer im Bedienfeld der Maschine anwählen. Der Inverter ist mit einer Digitalanzeige ausgestattet und auf einem separaten Fuß montiert. Die angewählte Drehzahl wird auf der Digitalanzeige angezeigt.

- Drehzahlbereich 300 – 3000 U/Min
- Abmessung 400 x 400 x 1400 mm
- Gewicht 40 Kg



Parallelanschlag SQT

Zur Führung von Werkstücken.

Neigungswinkel und Position sind auf dem Schleifband stufenlos einstellbar.

Topfschleifscheibe für HSS Bohrer Cod. MTA

Topfschleifscheibe für HSS Ø200 x 40 x Ø20 mm

Topfschleifscheibe für HM Bohrer Cod. MTW

Topfschleifscheibe für Hartmetall Ø200 x 40 x Ø20 mm
